

## Klær

---

- Når du er på sjøen er det viktig at du holder deg varm. Ta på varmt tøy og ha med klesskift. Et godt tips er lue og gode varme sko, ellers gjelder trelagssko, ellers gjelder trelagsprinsippet (dvs et pustende-, et isolerende- og et vindtett/vanntett plagg).

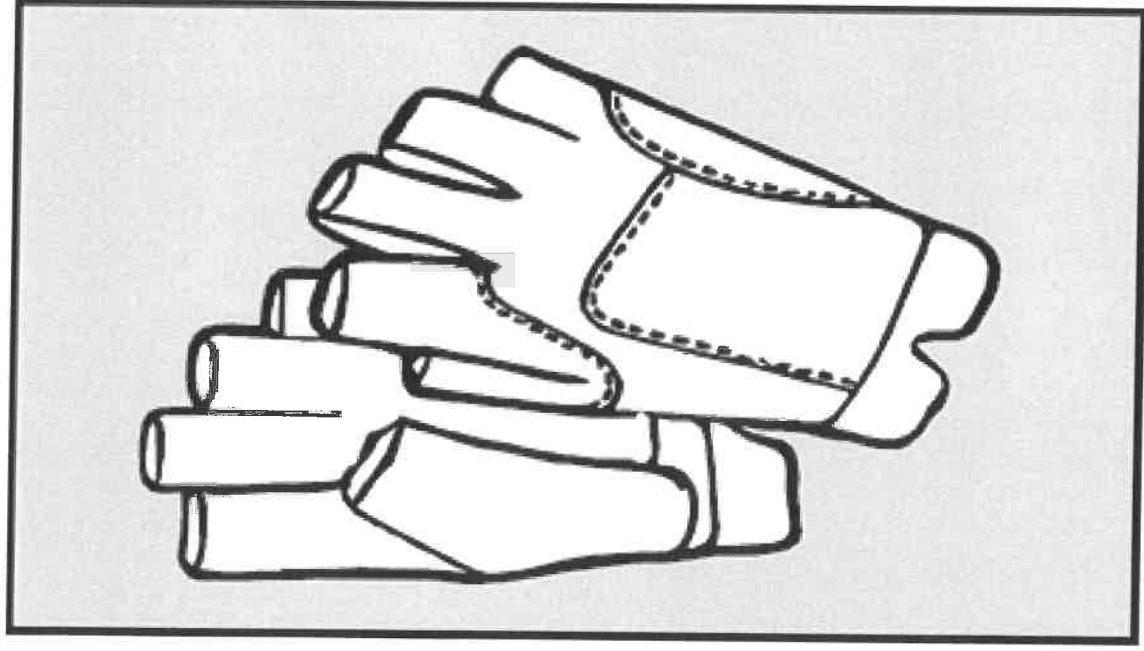

## Sko

---

- De fleste idretter har sko tilpasset idretten, slik er det også i seiling. Nybegynnere kan starte med de skoene de har for eksempel joggesko, fritidssko eller støvler. Pass på at skoene gir et godt grep på vått dekk og at de ikke setter merker.

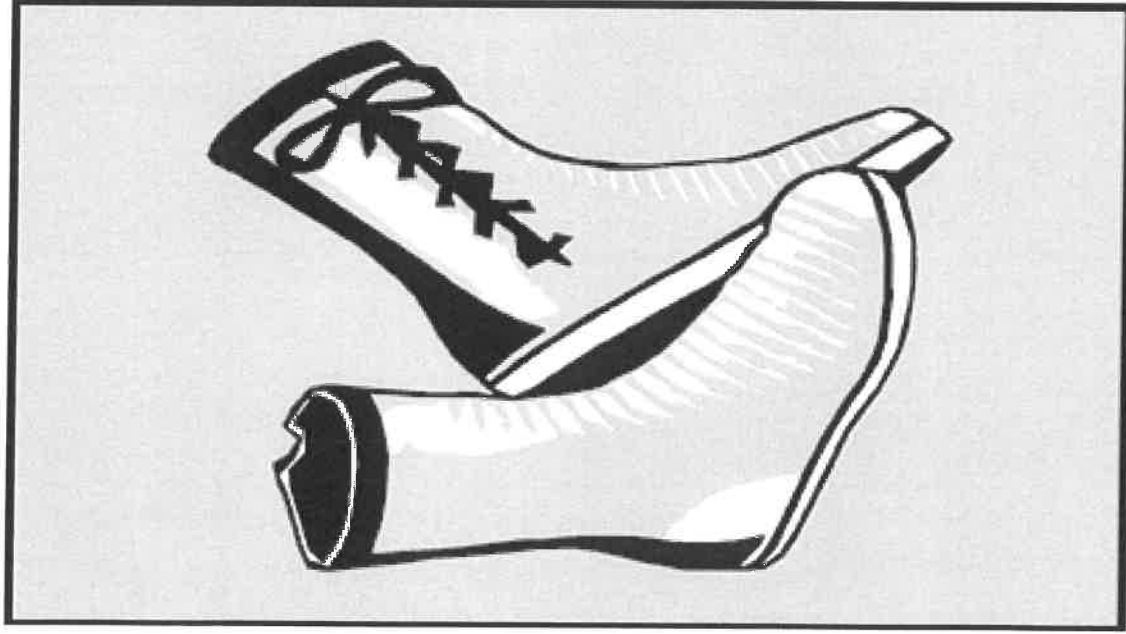

# Beskrivelse av båten

---

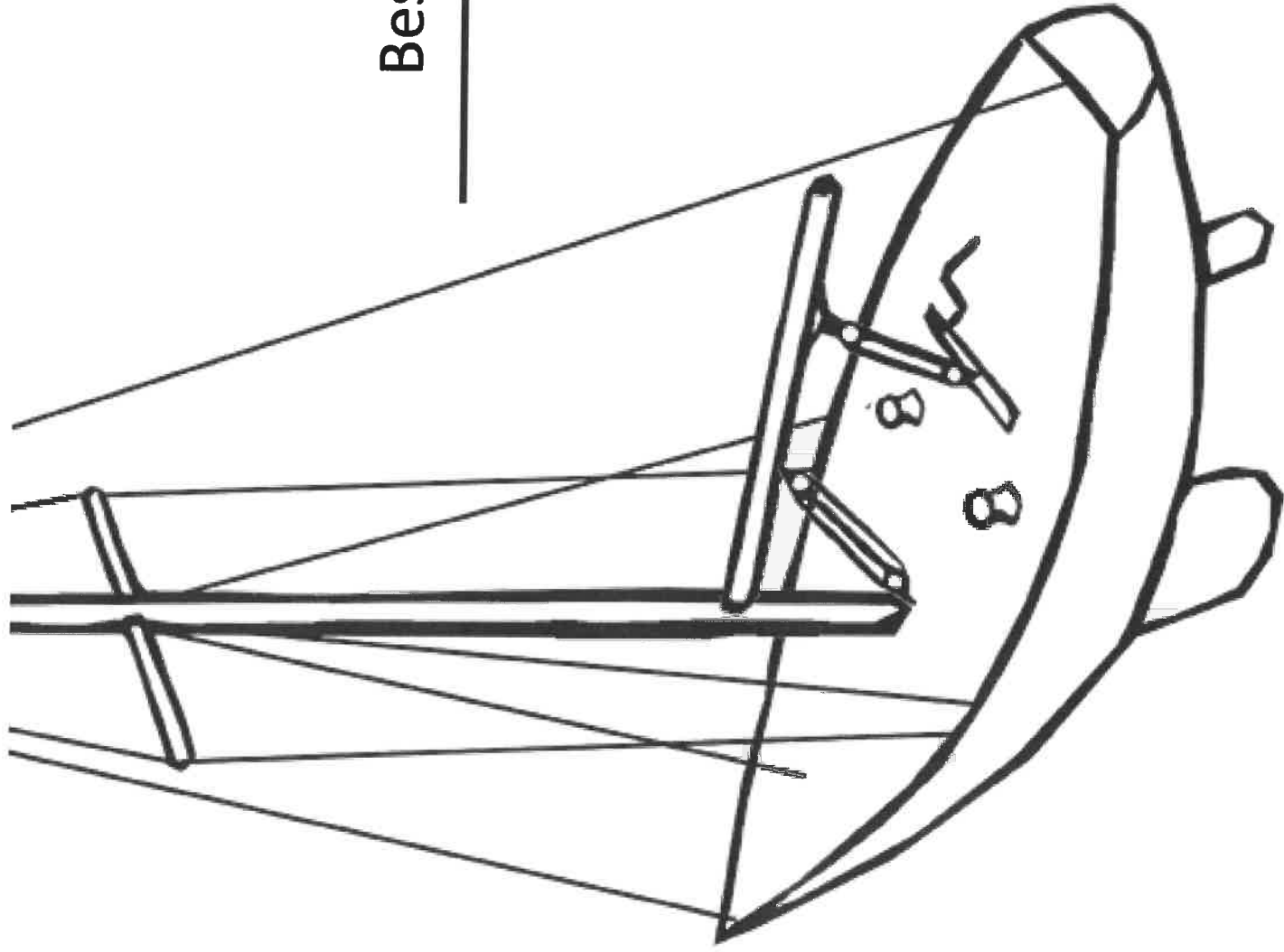

## Beskrivelse av båten

---

- a** Skrog
- b** Mast
- c** Bommen
- d** Rigg
- e** Ror
- f** Kjøl

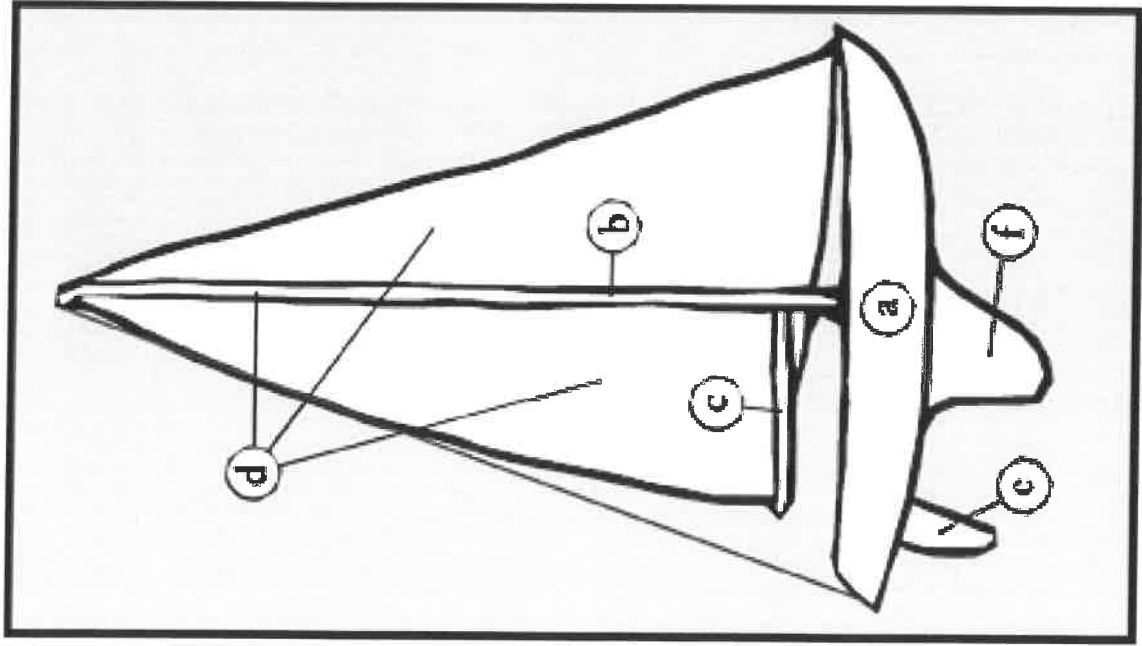

# Stag

---

- Ⓐ Forstag
- Ⓑ Akterstag

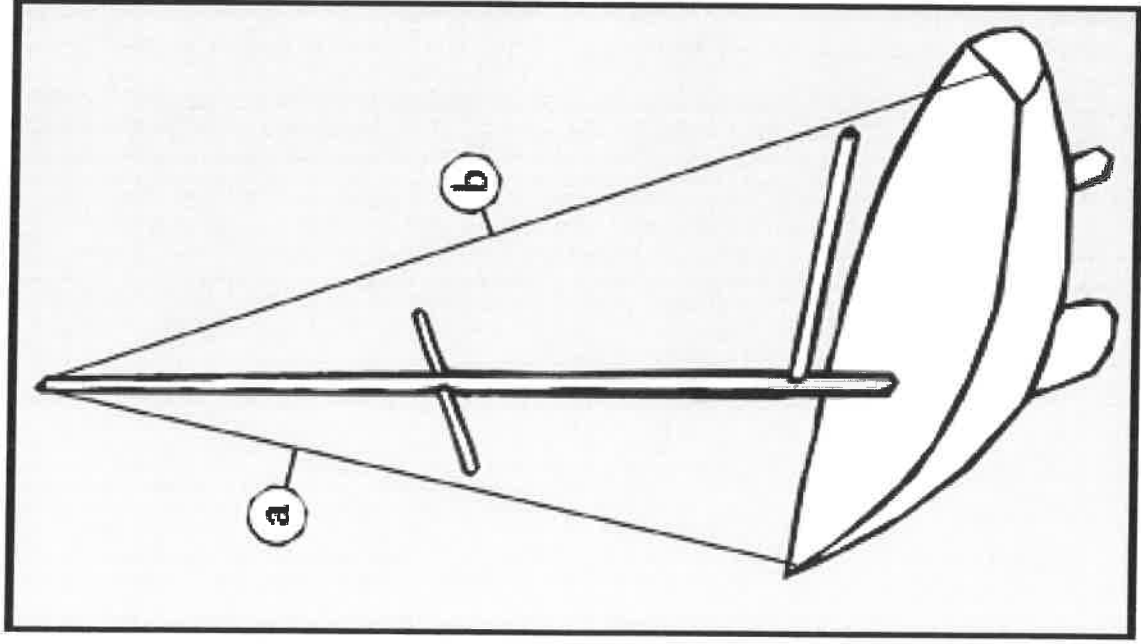

# Vant

---

- a** Undervant
- b** Salingshorn
- c** Overvant

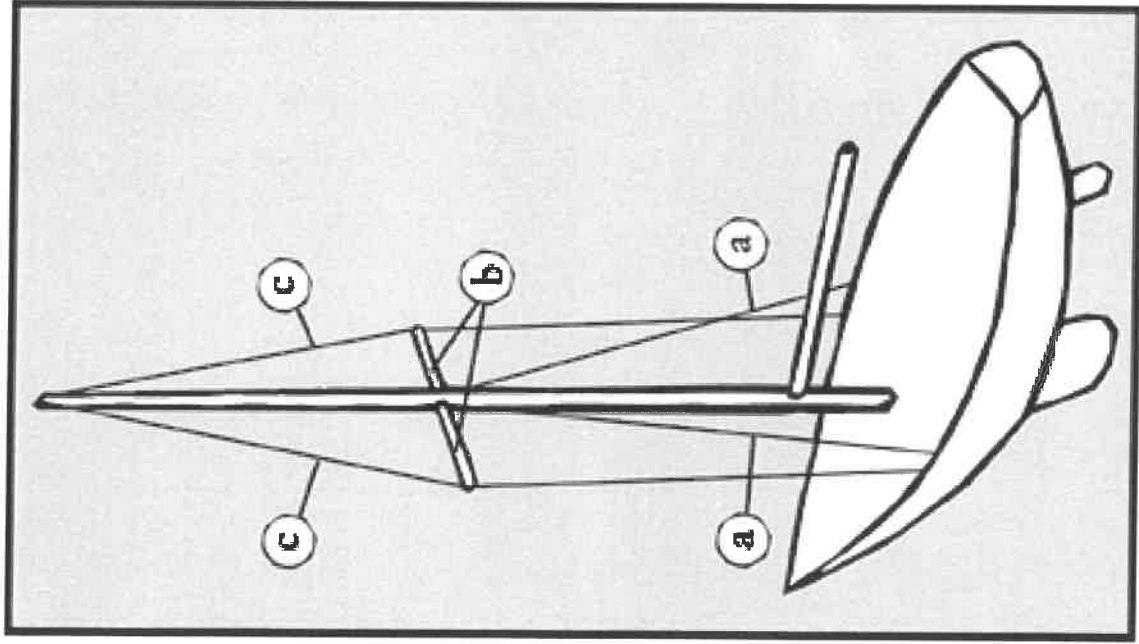

Hva heter seilene?

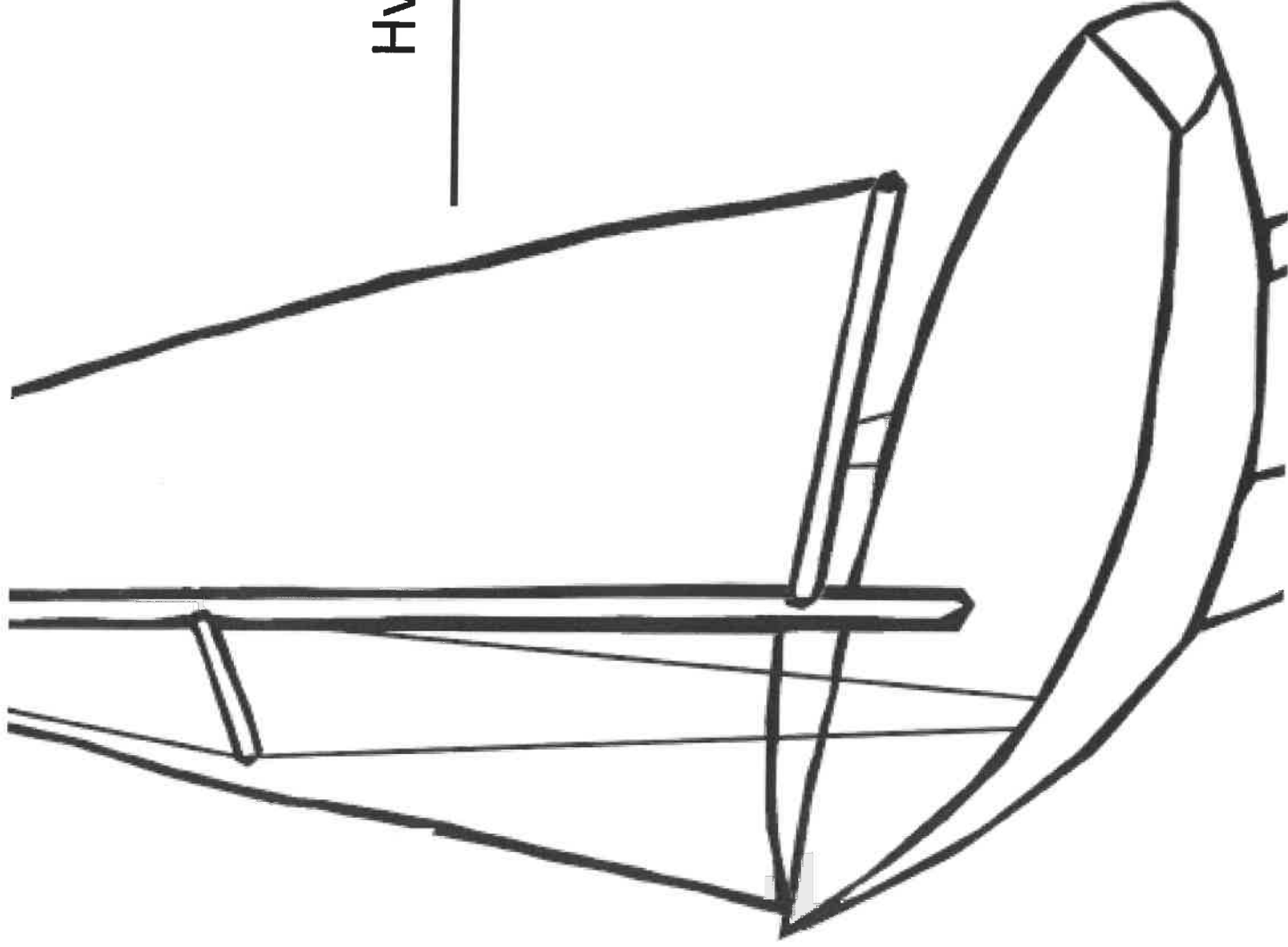

## Seilene

---

- a** Storseil
- b** Fokk eller genoa
- c** Spinnaker/genakker

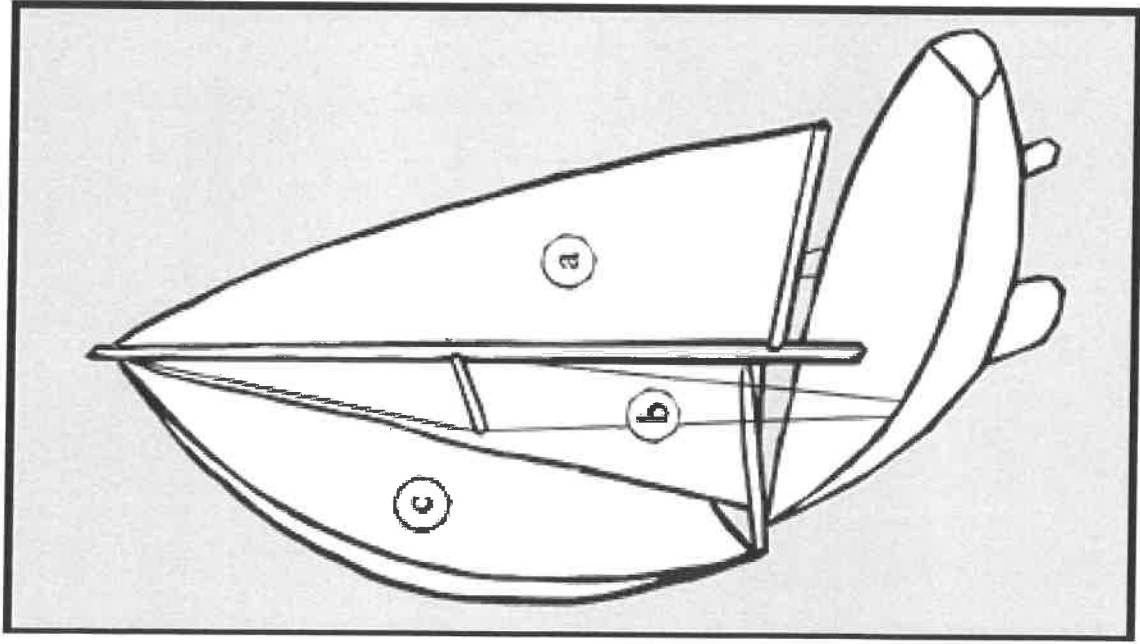



## Storseilet

---

- Storseilet er det seilet som er festet på masten og til bommen. Storseilets form er bestemt av seilmakeren når seilet ble sydd, men du kan justere formen på seilet slik at det trimmes og tilpasses til ulike vindforhold.

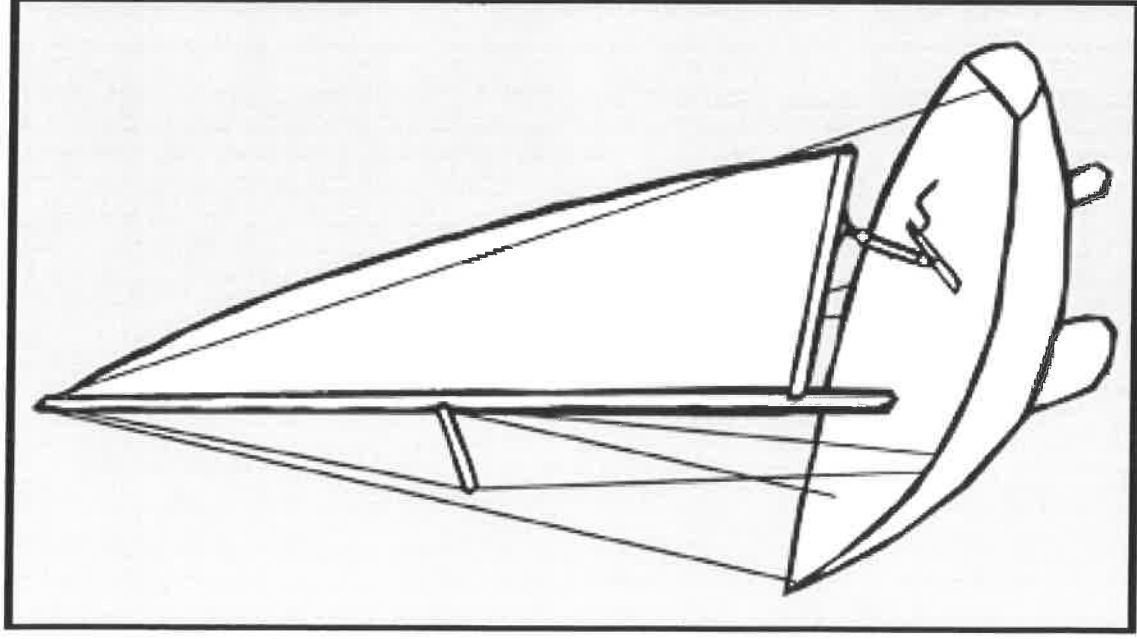

## Storseilet

---

- a** Mastelik
- b** Fallhjørne
- c** Flyndre
- d** Akterlik
- e** Skjøtehjørne
- f** Skjøte

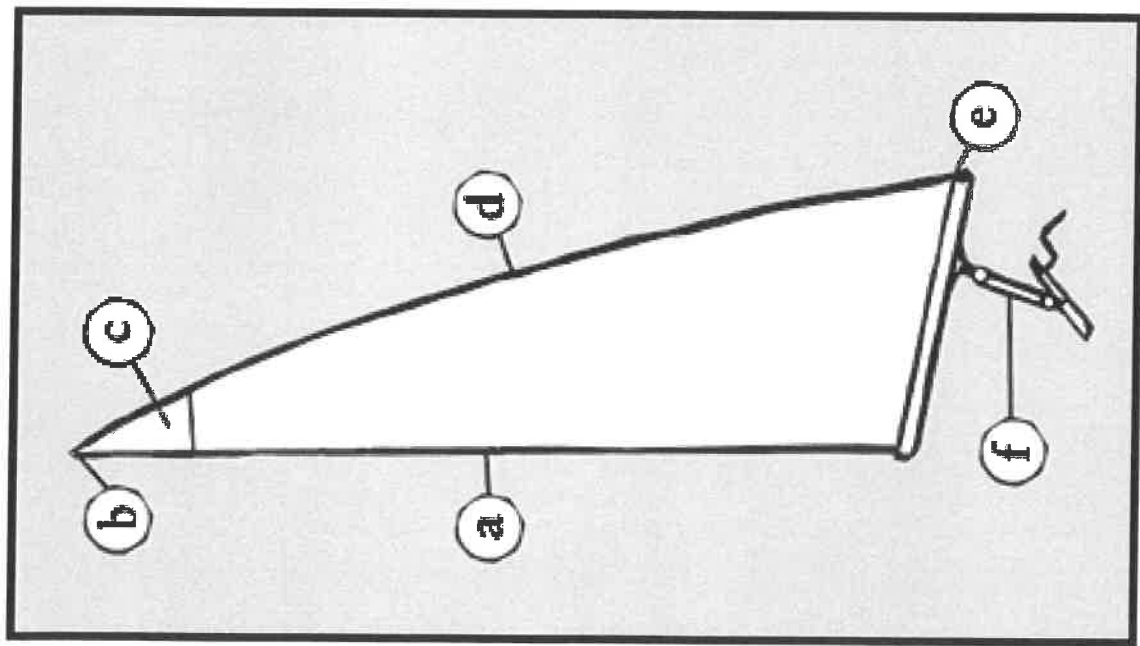

## Fokk/genoa

---

- a** Fokk
- b** Genoa 1
- c** Genoa 2
- d** Genoa 3

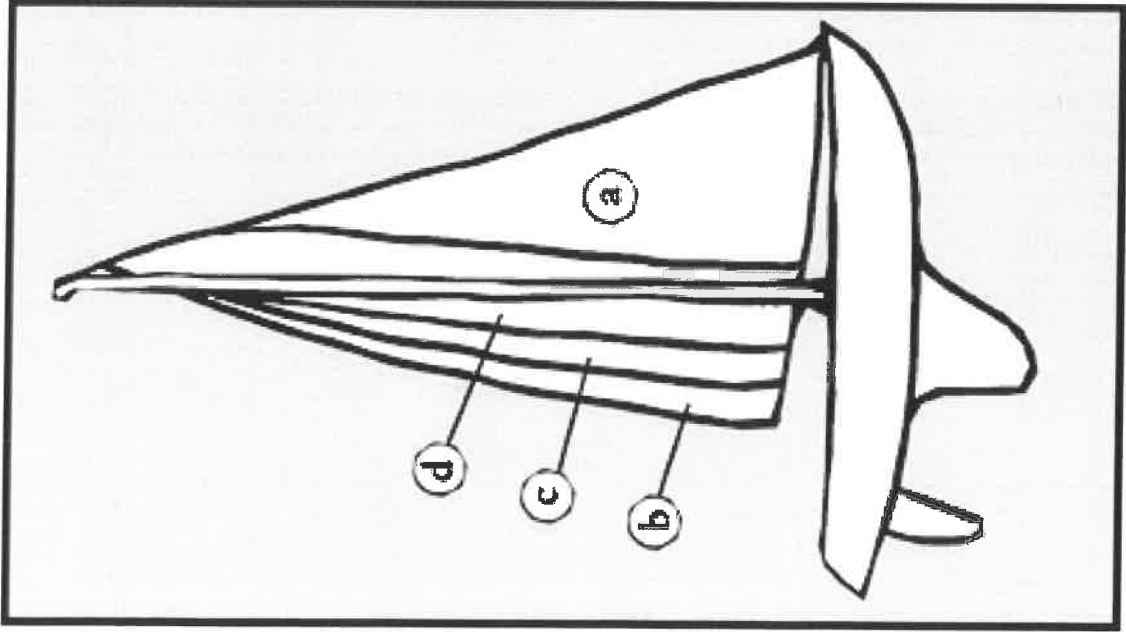

## Fokk/genoa

---

- a** Forlik
- b** Fallhjørne
- c** Akterlik
- d** Skjøtehjørne
- e** Fokkeskjøte
- f** Underlik
- g** Halshjørne

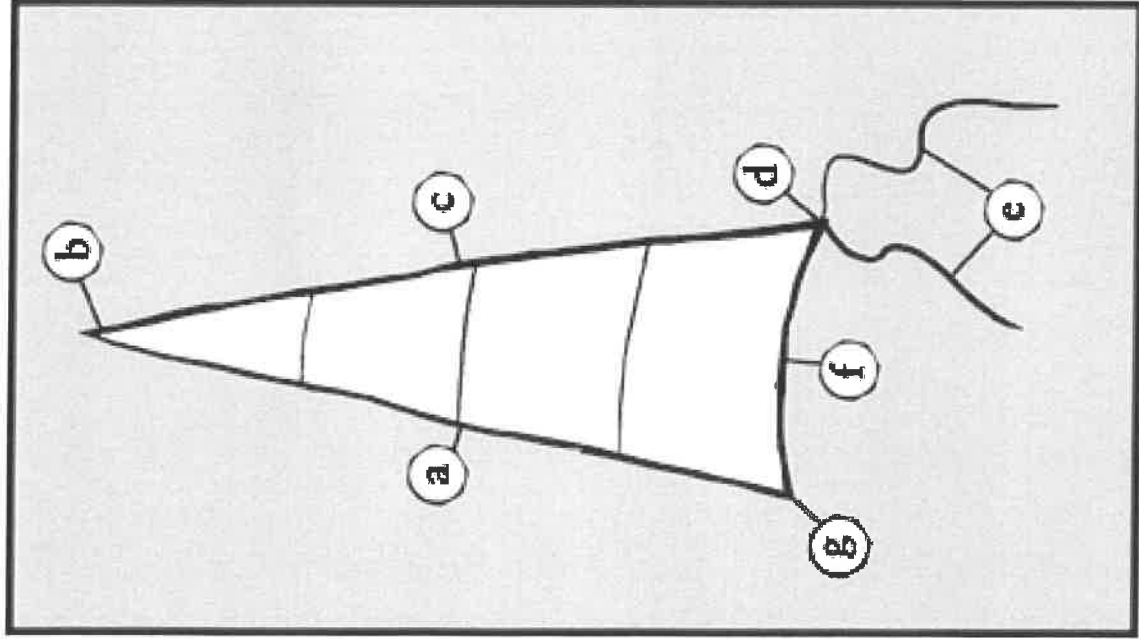

# Spinnaker

---

- (a)** Spinnaker
- (b)** Spinnakerskjøte
- (c)** Spinnakerbom

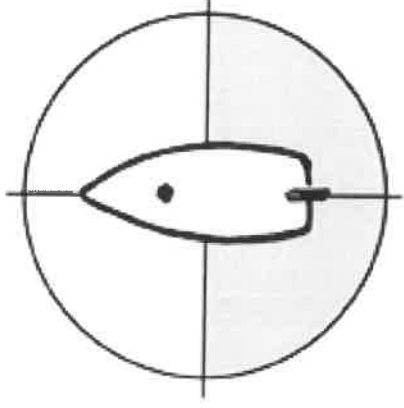
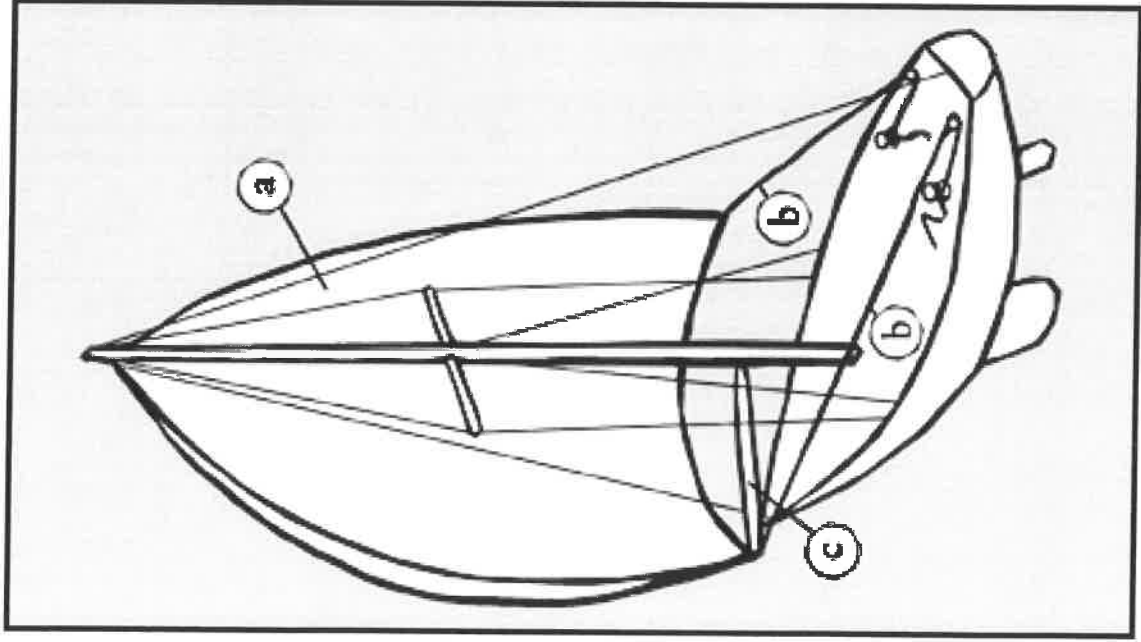

# Genaker

---

- Ⓐ Løst skjøtepunkt
- Ⓑ Fast skjøtepunkt

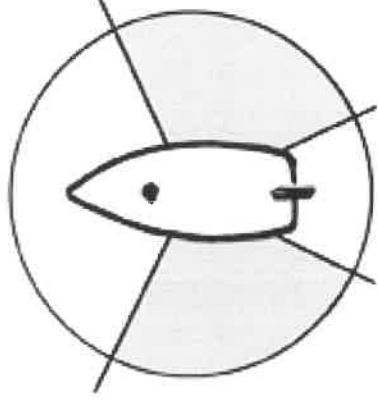
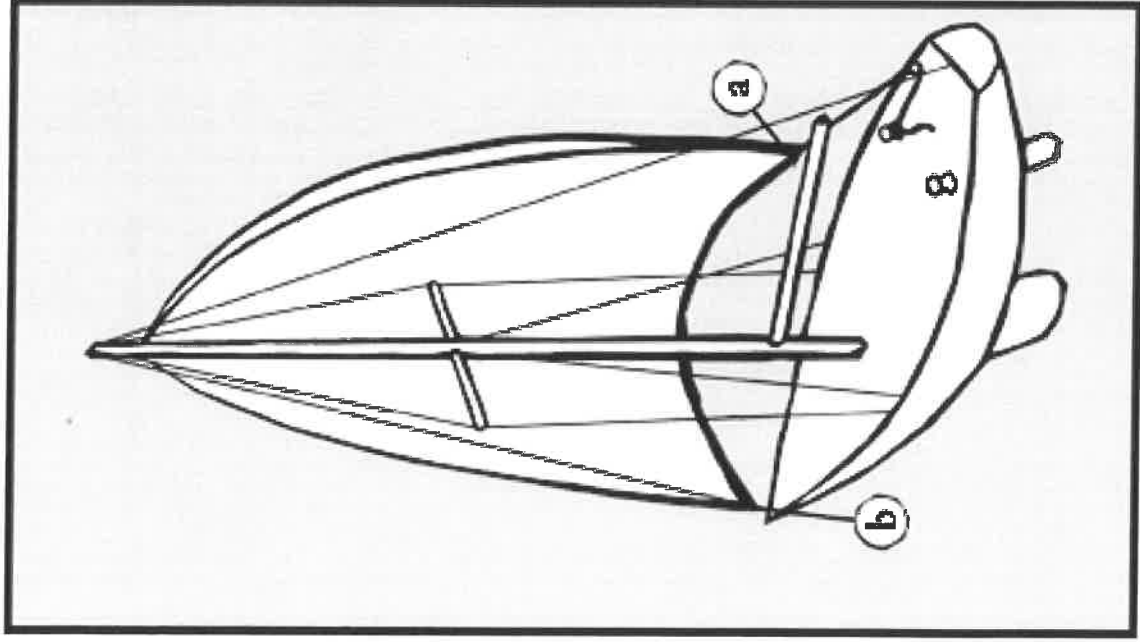

Før du legger utpå

---

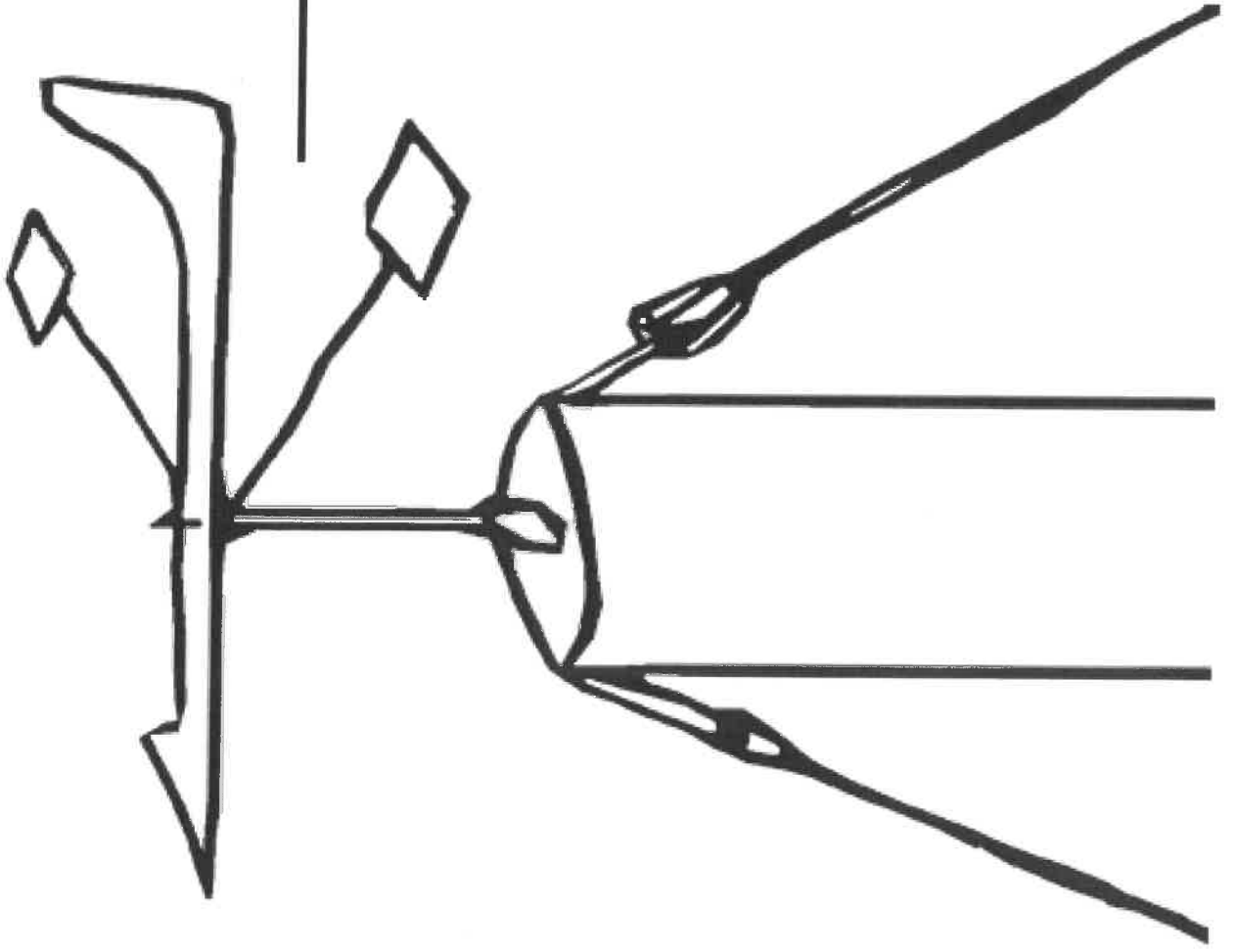

## Vær og vind

---

- a** Varm luft stiger
- b** Luft blåser inn
- c** Varm luft stiger
- d** Luft blåser inn

Solgangsbris er et værphenomen som inntreffer om sommeren.

Solen varmer opp landet og luften stiger opp. Luft fra havet blåser inn mot land for å erstatte den luften som stiger.

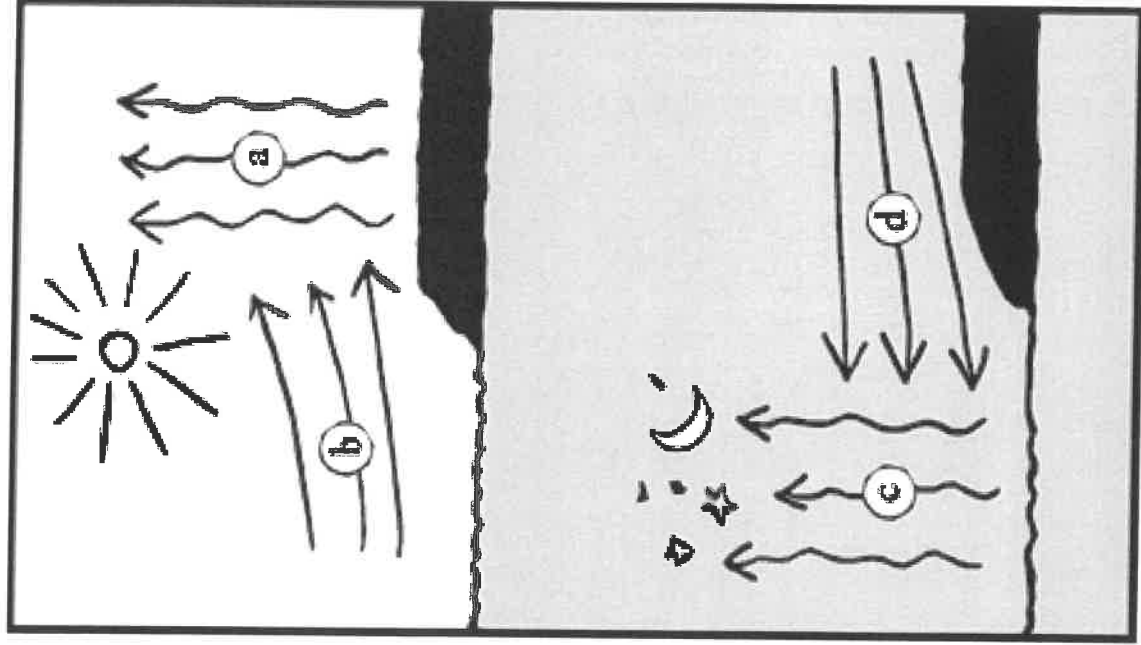



## Vindretning

---

- Flagg eller vimpel på land.
- Windex, vaker eller vimpel i din eller andres mastetopp.
- Kroppen, still deg opp i båten snu deg rundt og kjenn etter vinden i ansiktet.
- Med en våt finger kjenner du fort hvor vinden kommer fra.

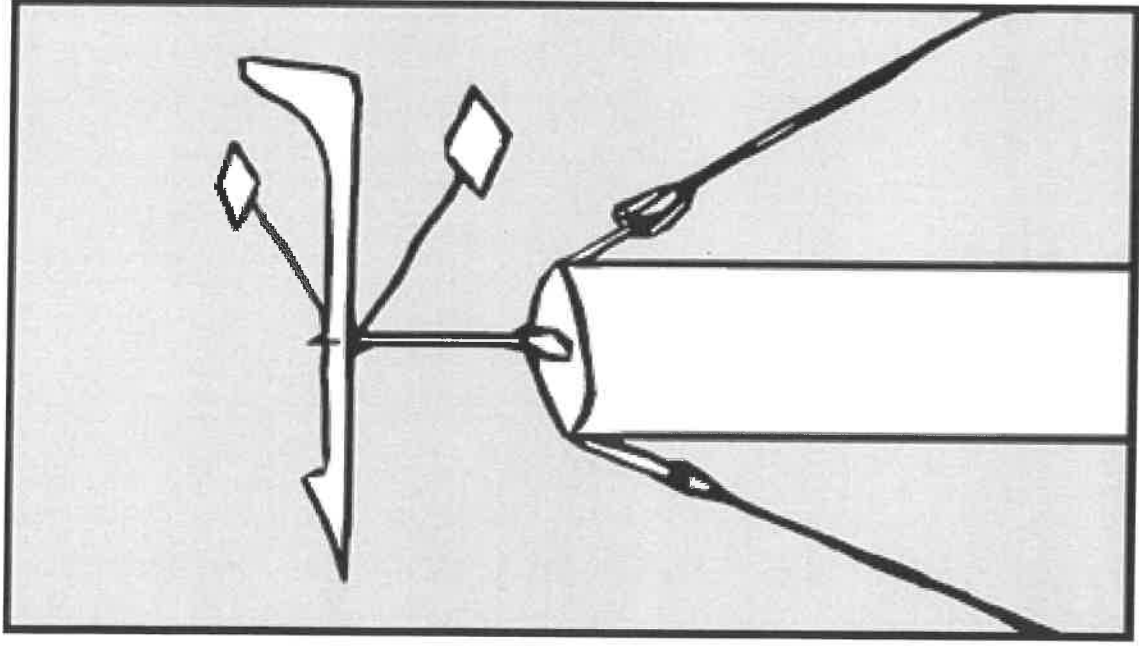

## Før du heiser seil

---

- Legg båten i vindøyet (rett mot vinden) når du skal heise seil. Når båten er i vindøyet ligger den stille uten press i seilene slik at det er lett å heise.

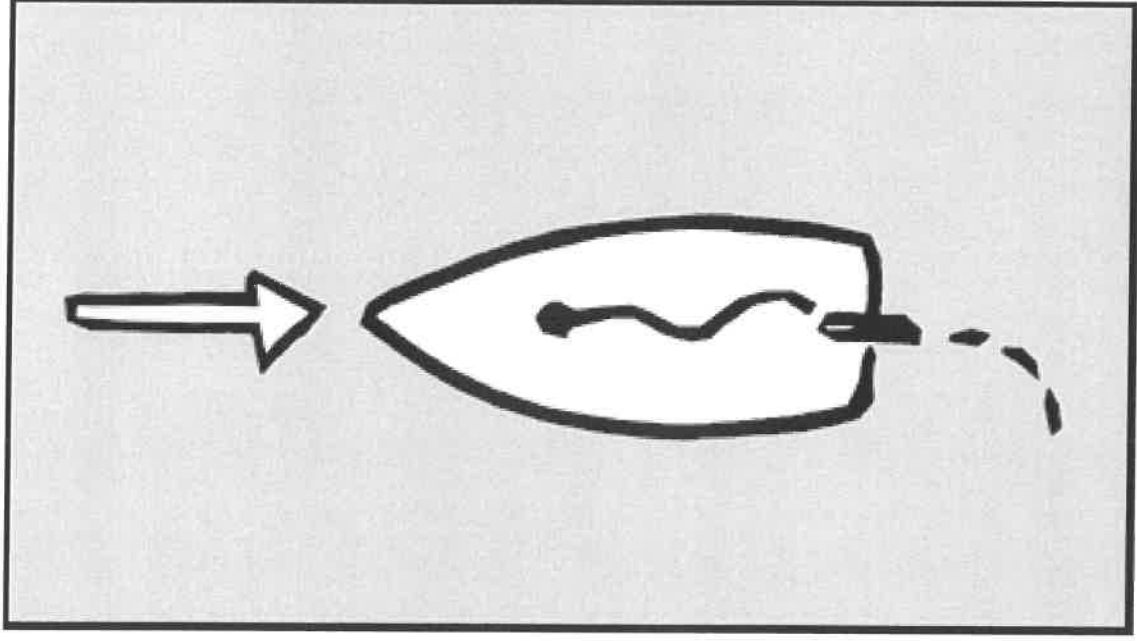

Hvordan seile i forhold til vinden

---

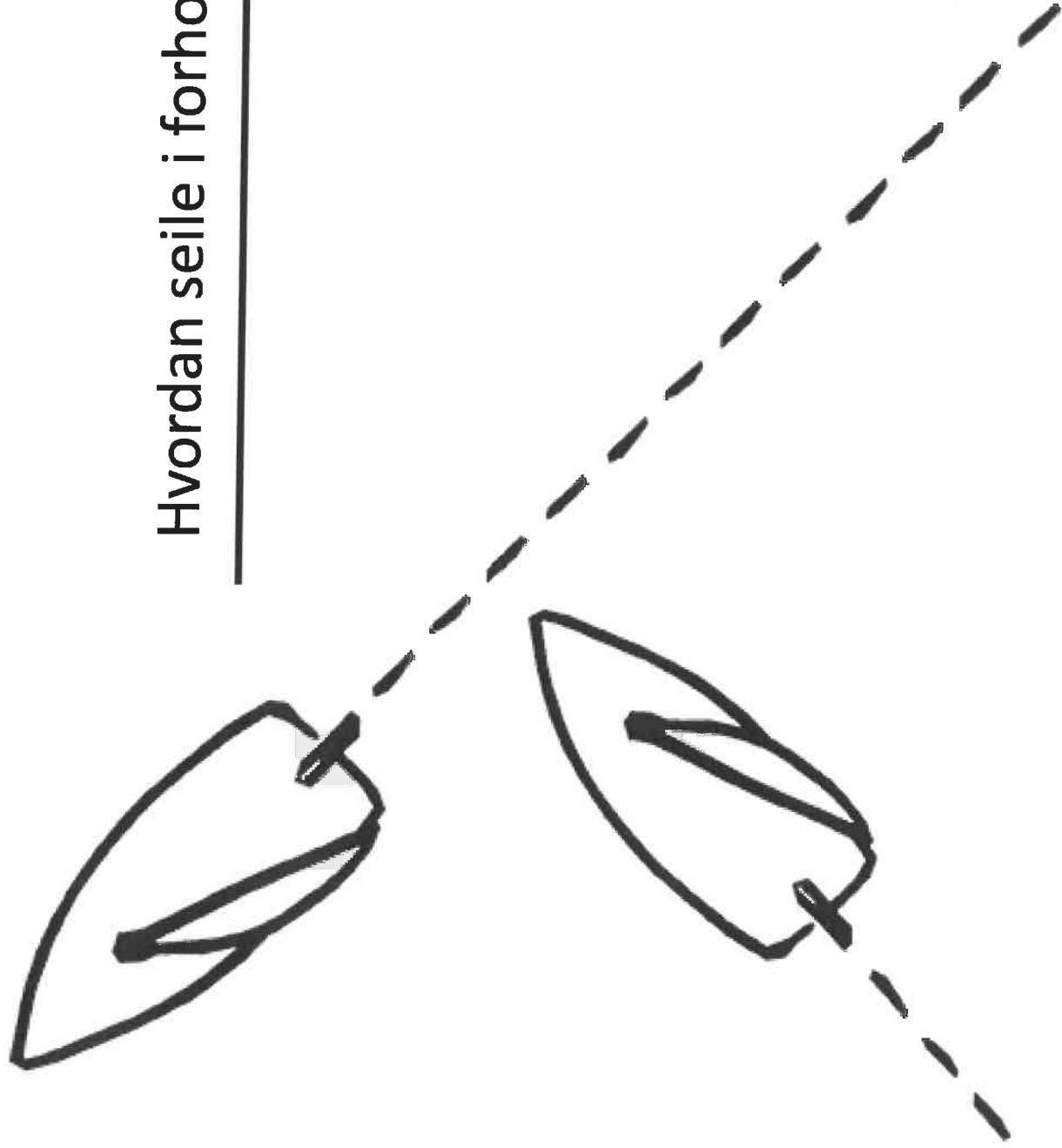

Hva heter retningene?

---

- a** Vindøyet
- b** Kryss
- c** Slør
- d** Lens
- e** Platt Lens

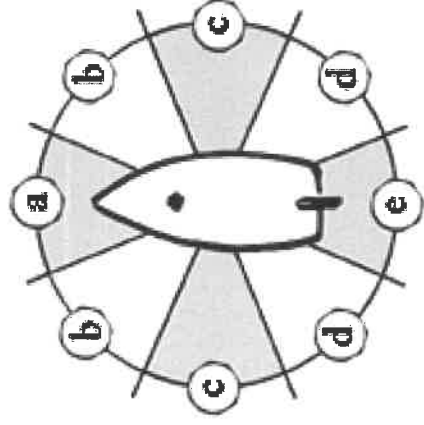
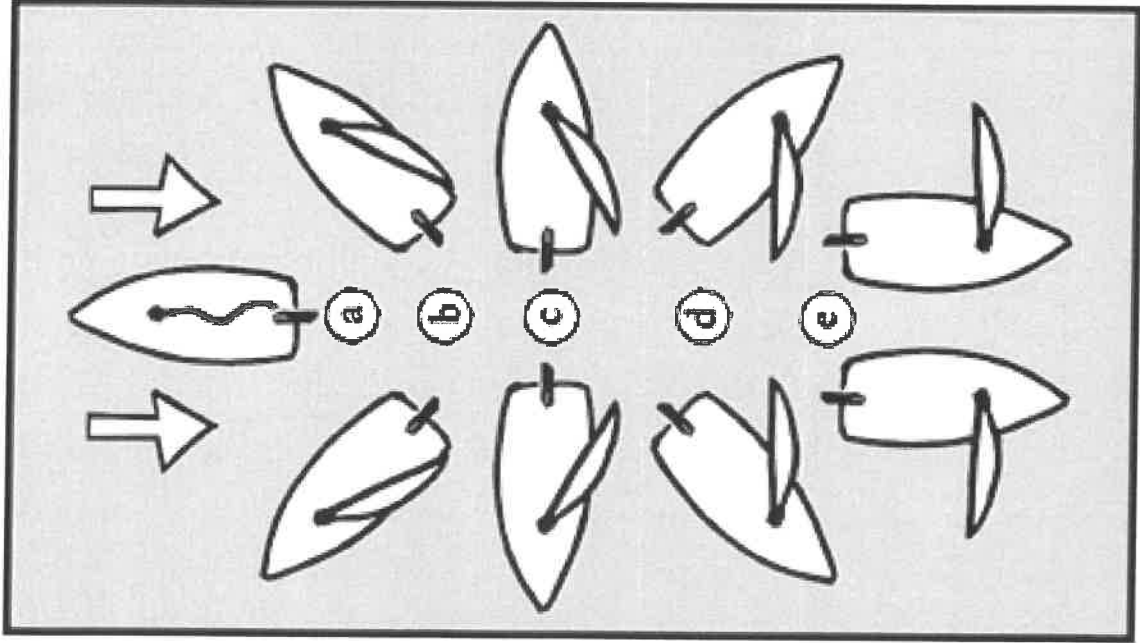

## Kryss/bidevind

---

- For å seile mot vinden må du krysse. Det vil si at du seiler så høyt opp mot vinden som mulig. På kryssen seiler du i et «sikk-sakk» mønster.

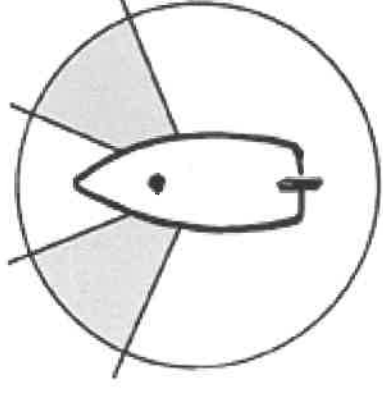
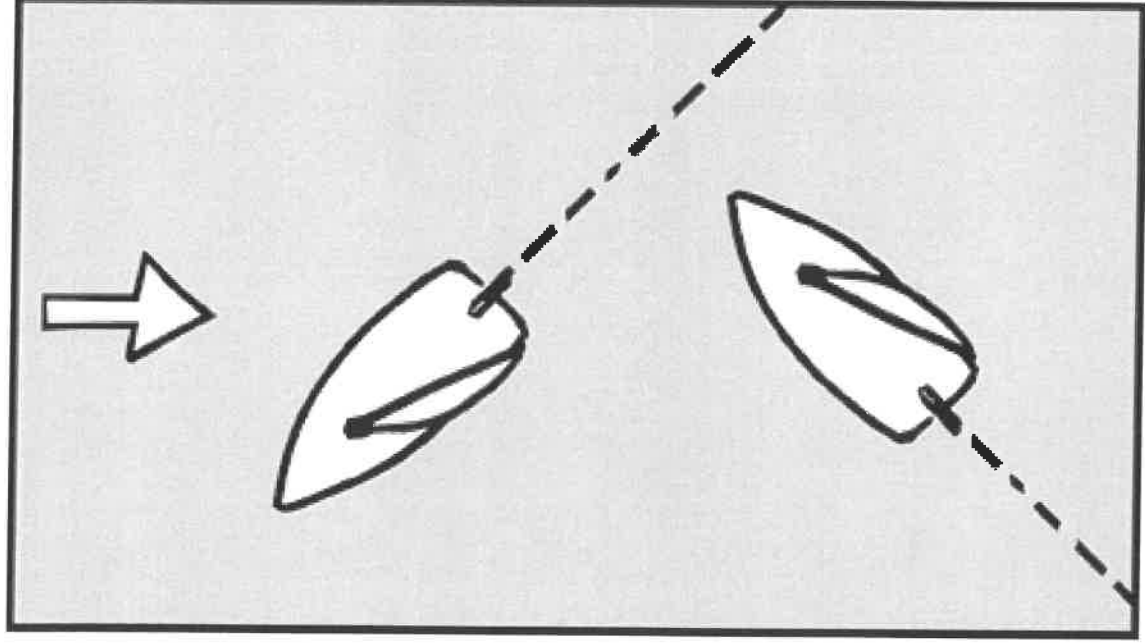

## Kryssing med lus

---

- a** Seil høyere i vinden
- b** Du seiler riktig
- c** Fall av

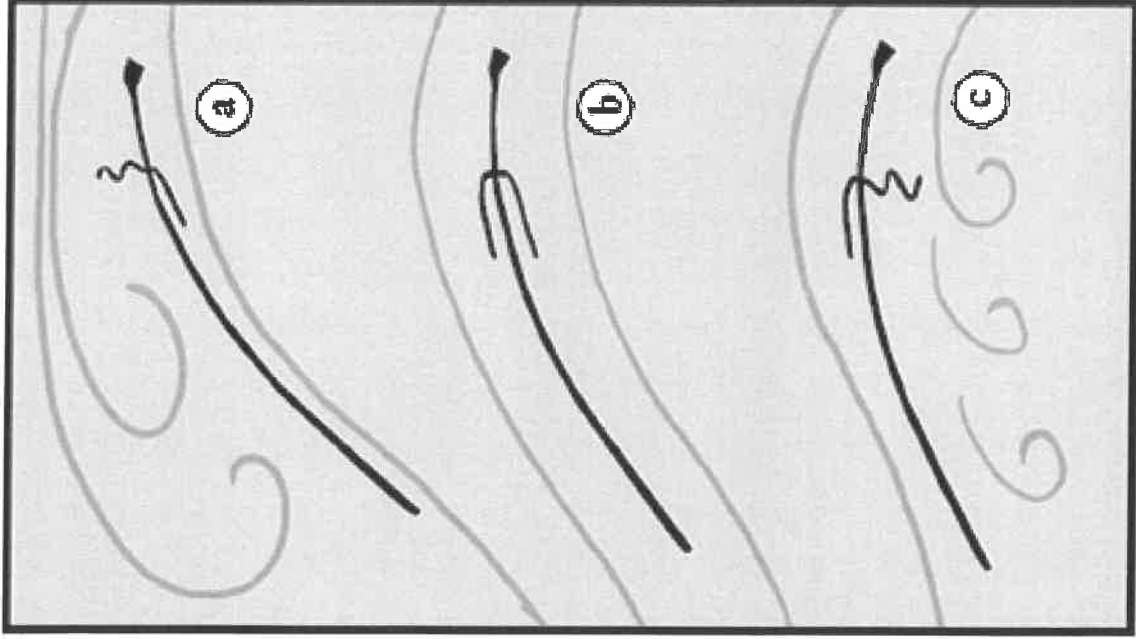

## Stagvende/slag

---

- Ⓐ Babord halser
- Ⓑ Styrbord halser

Når du ønsker å endre retning ved å stagvende, «går over stag», må baugen passere vindøyet, og vinden kommer inn på ny side.

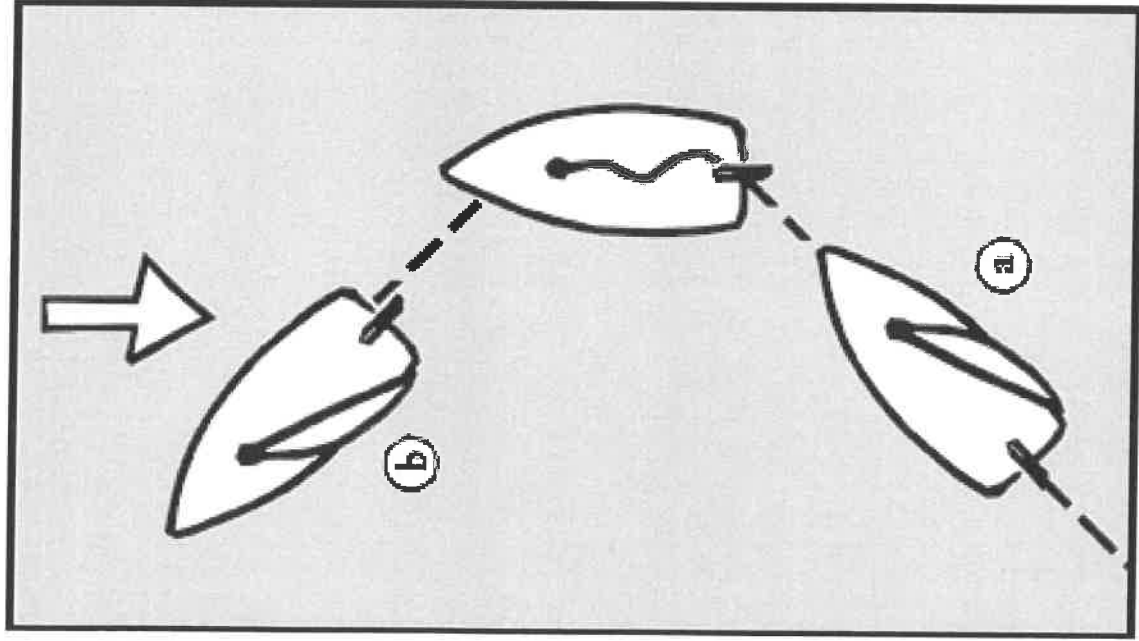

## Slør

---

- Når du seiler med vinden rett inn fra siden seiler du slør. Slakk på skjøtet til seilet begynner og blafre og stram inn akkurat så mye at blafringen gir seg.

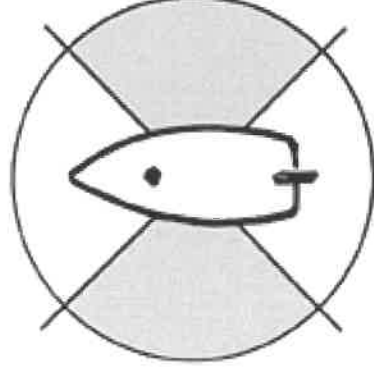
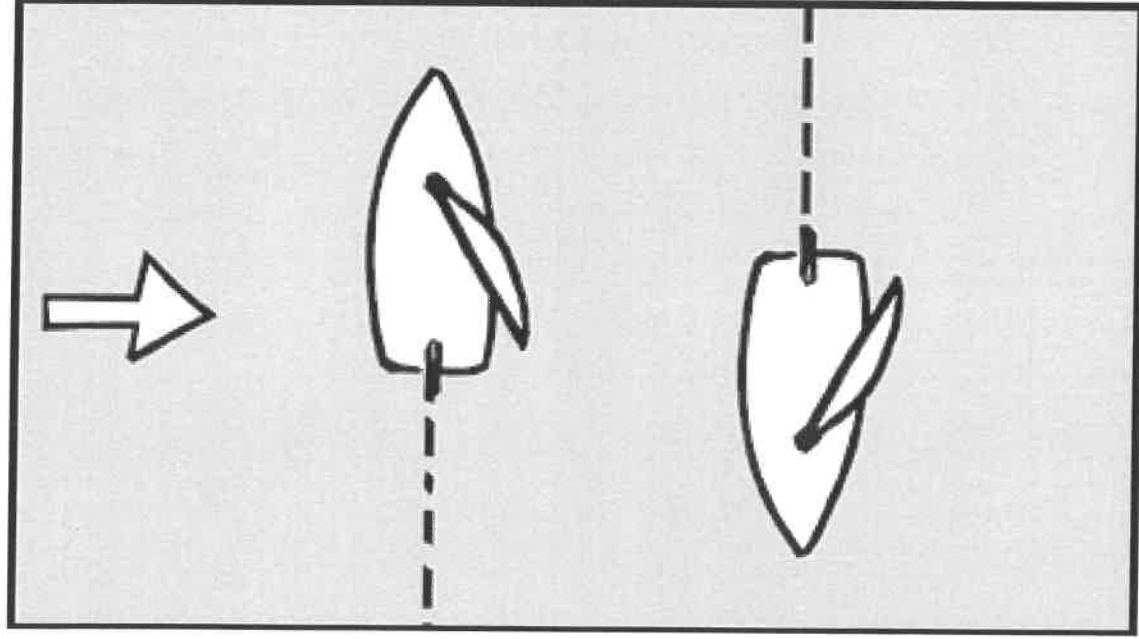



## Lens

---

- Når man seiler lens seiler man i medvind. Vinden kommer inn skrått bakfra, aktenfor tvers.

